

Praga

FRANCE

DRAGON

2012

2013

2014



Listing pièces détachées & manuel réglage

KF & FRM
KZ 125bv

Tarif public TTC
au 24/01/2012

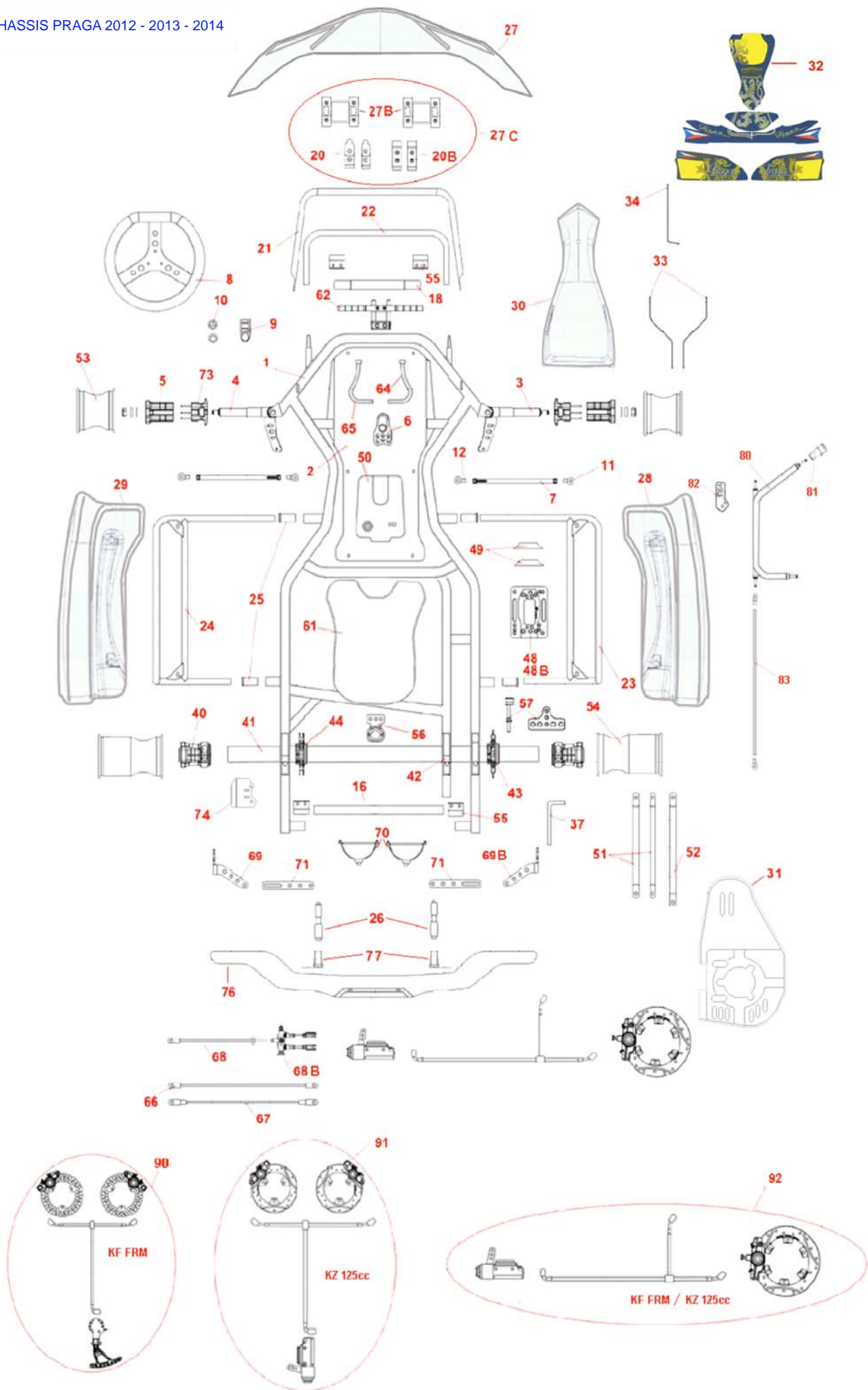

N°	Référence	Désignation	Qté pour 1 châssis	TTC Public unitaire
1	Z9DRAG2SC	CADRE NU PEINT DRAGON universel d.30	1	1 316,00 €
2	JPLAPRG	PLANCHER PRAGA	1	89,50 €
3	DFDM2	FUSEE Droite chromée	1	115,20 €
4	DFGM2	FUSEE Gauche chromée	1	115,20 €
	CU018	ROULEMENT 6000Z 10x26x8 PIVOT FUSEE SH	4	2,50 €
	INT0794	AXE PIVOT FUSEE 10x 87	2	8,14 €
	INT0734	CALE HAUTEUR FUSEE 3,8 mm - Ø10	8	4,70 €
	INT1010	EXCENTRIQUE SUP. 1° noire	2	11,20 €
	INT1011	EXCENTRIQUE INF. 1° noire	2	11,20 €
	INT0956	RONDELLE SUPERIEURE PIVOT FUSEE - NEUTRE	2	6,70 €
	INT0957	RONDELLE INFERIEURE PIVOT FUSEE - NEUTRE	2	6,70 €
5	INT106475	MOYEU AV ALU 75 mm 09 Titan-Gold	2	67,50 €
	INT106495	MOYEU AV ALU 95 mm 09 Titan-Gold (OPTION)		67,50 €
	CU019	ROULEMENT 6905 Z 25x42x9 DE MOYEU AV / PORTE DISQUE	4	4,50 €
6	INT0570	COLONNE DE DIRECTION INTREPID 490mm	1	47,00 €
	DMVHQTG	MOYEU VOLANT 100cc Titan-Gold (châssis KF et FRM)	1	30,50 €
	DMVHQ125TG	MOYEU VOLANT 125cc Titan-Gold (châssis KZ)	1	43,00 €
	PCUPEINT	POIGNEE EMBRAYAGE ALU NOIRE (châssis KZ)	1	72,00 €
	DRBC8	ROTULE BAS DE COLONNE	1	11,00 €
	DCLIPS8	CLIPS ROTULE BAS COLONNE	1	1,00 €
7	INT0983TG	BIELLETTTE 270 mm Titan-Gold	2	17,50 €
8	INT0144PRG	VOLANT F1 ALCANTARA PRAGA	1	124,00 €
9	DSCP	PALIER PLAST. COLONNE	1	3,20 €
10	DCBRCTG	BAGUE DE RENFORT COLONNE Titan-Gold	2	5,15 €
11	DR8MD	ROTULE MALE M8 PAS A DROITE	2	8,50 €
12	DR8MG	ROTULE MALE M8 PAS A GAUCHE	2	8,50 €
16	PCUBSAR28CR	BARRE STABILISATRICE AR Ø28x475 mm - chromée	1	24,50 €
18	INT0970	BARRE STABILISATRICE AV Ø28 - nylon	1	20,50 €
20	PCUSAUT	SAUTERELLES ACIER FIX. SPOILER	2	14,95 €
20B	PCUBS	BRIDE SECURITE SPOILER ROUGE	1	6,30 €
21	INT0840	PARE CHOCS AV SUP.	1	27,60 €
22	INT0841	PARE CHOCS AV INF.	1	19,50 €
23	SPDINT12	SUPPORT PONTON droit Stilo Evo 2012	1	46,30 €
24	SPGINT12	SUPPORT PONTON gauche Stilo Evo 2012	1	46,30 €
25	INT0662	ENTRETOISE NYLON BLANCHE SUP. PONTON	4	3,80 €
26	INT0677TG	FIXATION PARE CHOCS AR Ø30 - nylon Titan-Gold	2	21,50 €
27	PLSKGFP7N	SPOILER KG mod. FP7,NOIR	1	46,80 €
27B	PLSKGFP7FIX	BRIDES PLASTIQUE FIX. SPOILER KG FP7(la paire)	1	12,50 €
27C	PLSKGFP7FIXC	KIT FIXATION INTREPID SPOILER KG FP7 (complet)		38,00 €
28	PLPKG09ND	PONTON droit KG Stilo EVO noir	1	34,50 €
29	PLPKG09NG	PONTON gauche KG Stilo EVO noir	1	34,50 €
30	PLNKGFP7N	NASSAU KG mod. FP7, NOIR	1	19,90 €
31	PLPCHIP	PARE CHAINE INTEGRAL KG VENTILE	1	39,50 €
32	KDPRG	KIT DECO PRAGA mod.STILO FP7 - Complet (sauf réservoir)	1	118,00 €
	KDPRGS	KIT DECO PRAGA STILO FP7 - Spoiler uniquement		62,00 €
	KDPRGR	KIT DECO PRAGA - Réservoir uniquement		24,50 €
33	PCUFNASH	FIX. HAUTE NASSAU (2 PIECES)	1	7,50 €
	INT0842	KIT PION & GOUPILLE FIX. NASSAU	1	23,50 €
34	INT0820	FIX. BASSE NASSAU	1	9,40 €
37	PLPC125FIX	EQUERRE FIX. PARE CHAINE 125cc		4,90 €
40	INT1034L95	MOYEU AR Ø50 x 95 mm Titan-Gold (monte d' origine)	2	69,00 €
	INT1034L85	MOYEU AR Ø50 x 85 mm Titan-Gold (OPTION)		69,00 €
	INT1034L110	MOYEU AR Ø50 x 110 mm Titan-Gold (OPTION)		69,00 €
	INT1034L125	MOYEU AR Ø50 x 125 mm Titan-Gold (OPTION)		75,50 €

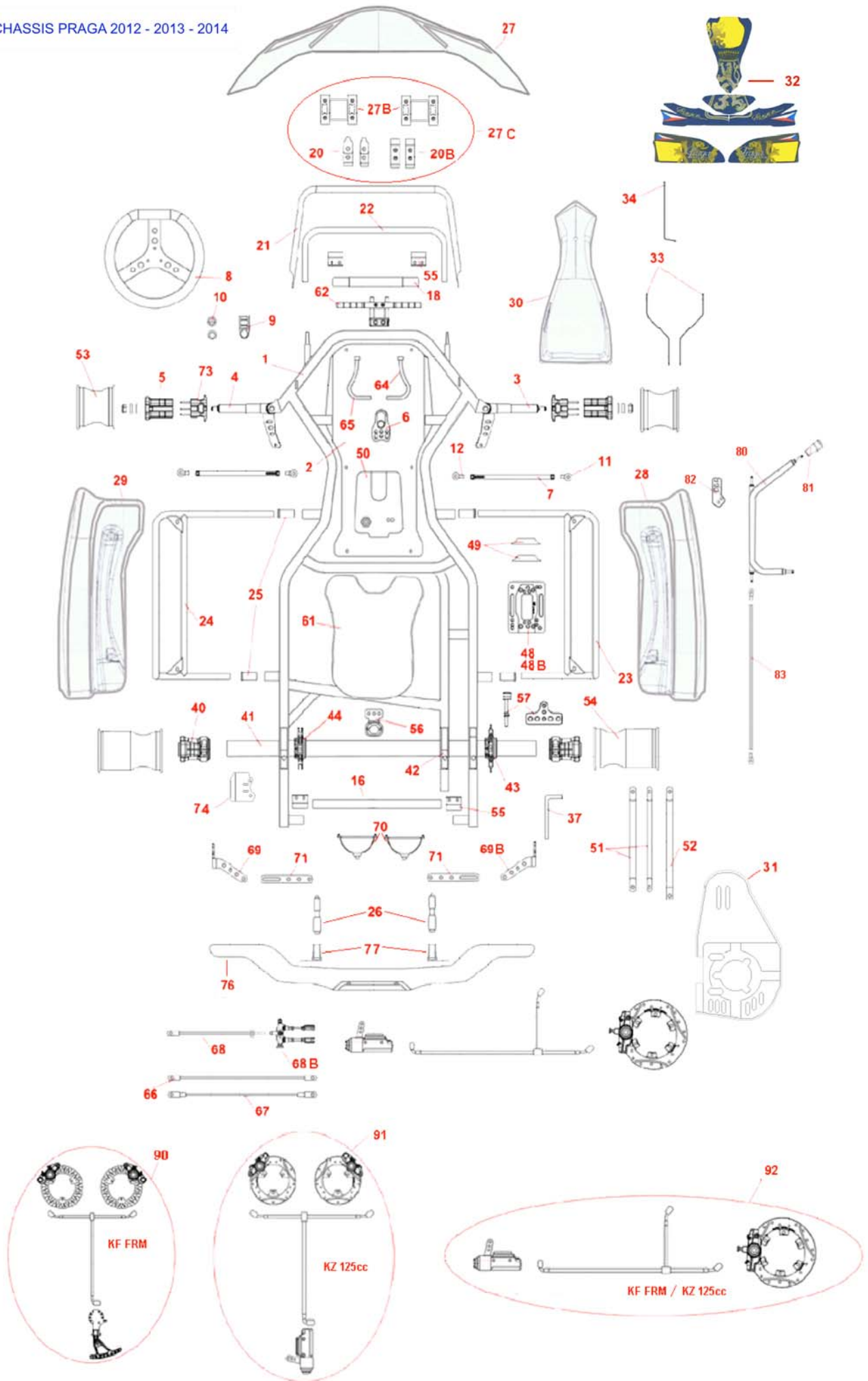

N°	Référence	Désignation	Qté pour 1 châssis	TTC Public unitaire
41	A501030 IS	ARBRE AR Ø50 x 1030 - universel - mod. S		179,75 €
	A501030 IMS	ARBRE AR Ø50 x 1030 - universel - mod. MS		179,75 €
	A501030 IM	ARBRE AR Ø50 x 1030 - universel - mod. M (monte d'origine)	1	179,75 €
	A501030 IMH	ARBRE AR Ø50 x 1030 - universel - mod. MH		179,75 €
	A501030 IH	ARBRE AR Ø50 x 1030 - universel - mod. H		179,75 €
	A501030 IEH	ARBRE AR Ø50 x 1020 - universel - mod. EH		179,75 €
42	INT1035	COQUILLE ROUL. Titan Gold 2009/2010/2011	3	64,50 €
	AR50A3	ROULEMENT Ø50x80, 3 intravis, origine PRAGA	3	34,50 €
	A28360	CLAVETTE 2 PICOTS (d.8) 8x3x60	4	5,90 €
	A38360	CLAVETTE 3 PICOTS (d.8) 8x3x60 (pour transmission KZ 125bv)	1	6,90 €
	PRLCP	COURROIE POMPE A EAU 130 x 4,5	4	1,80 €
43	INT1036	PORTE COURONNE Ø50 ALU, Titan-Gold	1	72,50 €
44	INT1037	PORTE DISQUE Ø50 ALU, titan-Gold	1	72,50 €
48	INT0995MG	PLATINE MAGNESIUM Ø30 pour Dragon	1	91,50 €
49	PM031	BRIDE PLATINE ALU PLATE pour châssis Ø30 - 32	2	9,80 €
50	PLR85KG	RESERVOIR 8,5 l EXTRAC. KG + VIS (AVEC UNE SEULE MISE A L'AIR)	1	39,90 €
	KDPRGR	KIT DECO PRAGA - Réservoir uniquement		24,50 €
	PLRRR	RESERVOIR RECUPERATEUR ESSENCE	1	3,50 €
	DBC1	DURIT ESSENCE TRANSPARENTE 6x9 (AU METRE)	1,10	1,95 €
51	SRAI290 I	RAIDISSEUR DE SIEGE 290 mm rond	2	11,90 €
52	SRAI330 I	RAIDISSEUR DE SIEGE 330 mm rond	1	11,90 €
53	JAV132MG	JANTE AV MAGN. 132 - MG LINE	2	69,50 €
54	JAR212MG	JANTE AR MAGN. 212 - MG LINE	2	75,00 €
	JVAL1	VALVE TUBELESS COURTE	4	1,30 €
	JKGR5D	GRIPSTER JANTE, KIT DE 6, type Douglas	2	7,50 €
55	PCUBL28TG	BRIDE LIAISON DBL BERCEAU D.28 Titan-Gold	4	9,50 €
56	PRLCOQINT	COQUILLE FIX. POMPE EAU Ø30 - 32 Titan-Gold	1	29,00 €
57	PMUTENDINT	TENDEUR CHAINE PRAGA	1	28,90 €
	PMUTENDVINT	VIS SEULE AVEC EMBOUT ALU TENDEUR CHAINE	0	9,80 €
61	SPF6C_	SIEGE F6 RACING SILVER taille 1/1+1/23/4	1	119,00 €
	SCAAL83010TG	CALE ALU HAUTEUR DE SIEGE épaisseur 10 mm Titan-Gold	2	3,90 €
	SCAPL85	CALE NYLON FIXATION LATERALE SIEGE 8x35x5	2	2,90 €
	SRC8ATG	RONDELLE CUVETTE SIEGE Titan-Gold	4	1,90 €
62	INT0992TG	CALE-PIEDS REGLABLE - Titan-Gold	1	79,00 €
64	AR222	PEDALE ACCELERATEUR	1	28,50 €
65	AR097	PEDALE FREIN	1	28,50 €
	PCAPHQ	AXE DE PEDALE RECTIFIE	2	6,20 €
	PCU0001	RESSORT RAPPEL DE PEDALE	2	1,30 €
66	CABBIELUB	BIELLETTTE COMMANDE FREIN 410 mm NUE pour châssis KF & FRM	1	5,80 €
	CABCHAP6L	CHAPE + CLIPS Ø6 LONGUE	2	3,95 €
67	INT0691	CABLE SECURITE 350 mm AVEC CHAPES pour châssis KF & FRM	1	13,90 €
68	CABBIELU	BIELLETTTE COMMANDE FREIN 340 mm NUE pour châssis KZ 125bv	1	5,80 €
68B	FREPC	REPARTITEUR DE FREINAGE A CHAPE pour châssis KZ 125bv	1	61,00 €
69	INT1118	EQUERRE DE POT, coté gauche pour châssis KF & KZ 125bv	1	29,50 €
69B	INT1119	EQUERRE DE POT, coté droit pour châssis KZ 125bv	1	29,50 €
70	PCUSPAHQ	AUGE DE POT COMPLETE	1	13,90 €
71	INT1120	PATTE RALONGE SUP. POT	1	13,60 €
73	INT1067	PORTE DISQUE AV / MOYEUX FRM R1 Titan-Gold pour châssis FRM	2	89,70 €
73B	INT1065	PORTE DISQUE AV / MOYEUX R2 Titan-Gold pour châssis KZ 125bv	2	89,70 €
	CU019	ROULEMENT 6905 Z 25x42x9 DE MOYEU AV / PORTE DISQUE	4	4,50 €
74	PCUPPAKS4	PATIN PROTECTION PRAGA ENVELOPPANT	1	30,50 €
76	AR587A	PARE CHOCS AR CIK Type KG	1	68,90 €
77	AR587FIX	FIXATION PC AR CIK, kit	1	64,90 €
80	PCUVLINT	LEVIER VITESSE PRAGA 2012 (entraxe entre filetage pivot : 317 mm)	1	62,50 €
81	PCUVBL10TG	BOULE LEVIER VITESSE M8 Titan-Gold	1	17,50 €
82	PCUVSLHQB	SUPPORT LEVIER VITESSE 3 TROUS (sans rotule)	1	12,30 €
83	PCUVBB495TG	BIELLETTTE COMMANDE DE BOITE 495 mm Titan-Gold (sans rotule)	1	20,40 €
90	INT1069	SYSTEME FREIN Complet AV PRAGA'09 FRM R1 avec fusée	1	1 495,00 €
91	FKITR2AV	SYSTEME FREIN Complet AV PRAGA'09 R2 KZ 125cc avec fusée	1	1 557,00 €
92	INT1038	SYSTEME FREIN Complet AR PRAGA'09 FRM R1 / R2	1	777,50 €

SYSTEME FREIN AVANT MANUEL FRM.R1 109/FR/11

CODE	DESCRIPTION
INT1069-08	SYSTEME FREIN AVANT MANUEL FRM.R1 109/FR/11

**Frein AV
manuel FRM**

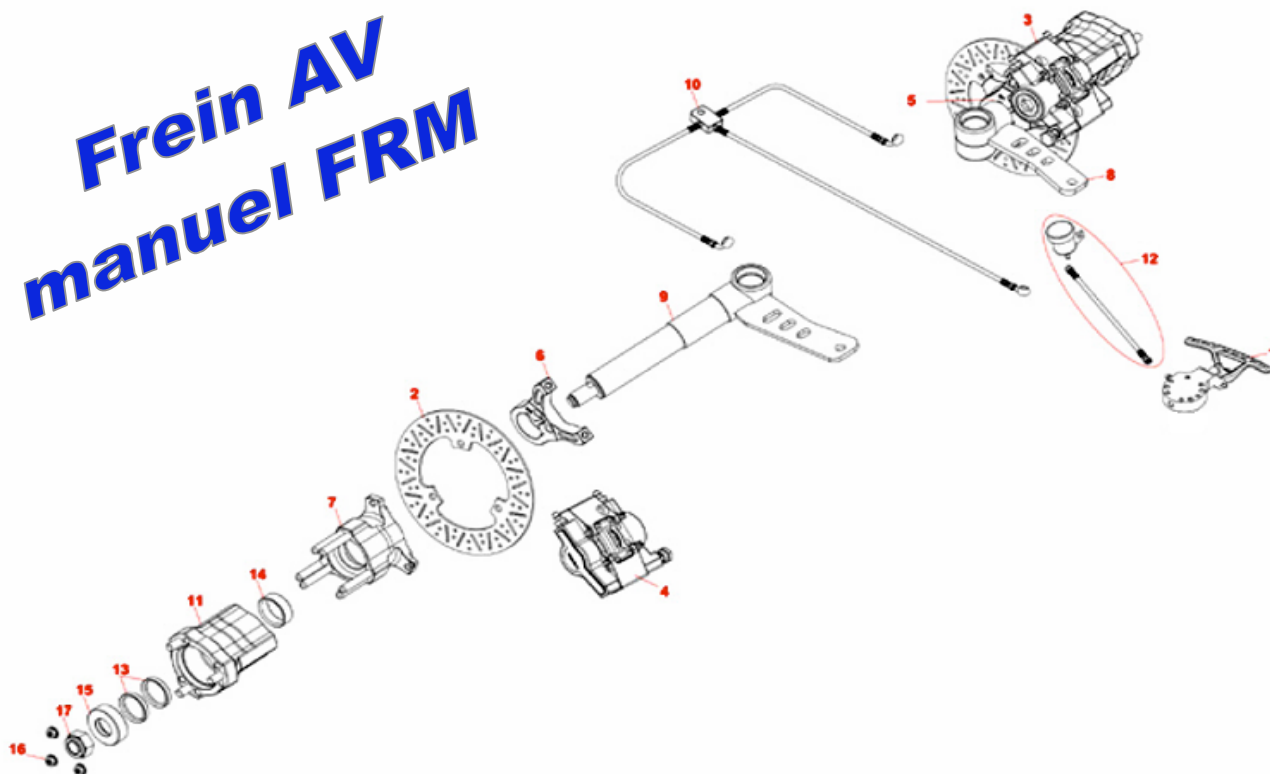

N°	Référence	Désignation	Qté pour 1 châssis	TTC Public unitaire
1	INT1055	POMPE DE FREIN AV MANUEL FRM R1 Titan-Gold	1	275,00 €
	INT1121	KIT REPARATION POMPE FREIN FRM R1		27,75 €
	PFPC13	COUPELLE FREIN Ø13		7,00 €
	DMVHQTG	MOYEU VOLANT 100cc Titan-Gold		29,00 €
2	PFDAVEVO9	DISQUE DE FREIN AV EVO9 / FRM R1, droit ou gauche	2	69,90 €
3	INT1056DX	ETRIER DE FREIN AV FRM R1, coté droit	1	227,50 €
4	INT1056SX	ETRIER DE FREIN AV FRM R1, coté gauche	1	227,50 €
	INT1122	KIT REPARATION ETRIER AV FRM R1		35,55 €
	PFAVEVO9	PLAQUETTES AV EVO 9 - FRM R1 NOIRE (la paire)	2	54,90 €
5	INT1066DX	SUPPORT ETRIER AV FRM R1, coté droit	1	33,50 €
6	INT1066SX	SUPPORT ETRIER AV FRM R1, coté gauche	1	33,50 €
	FSEAVEVO9B	CLAVETTE RONDE 5x10 SUPPORT ETRIER	2	2,50 €
7	INT1067	PORTE DISQUE AV / MOYEURS FRM R1 Titan-Gold pour châssis FRM	2	89,70 €
8	DFDM2	FUSEE Droite chromée	1	115,20 €
9	DFGM2	FUSEE Gauche chromée	1	115,20 €
10	INT1058	DURIT FREIN AV FRM R1	1	60,00 €
11	INT106475	MOYEU AV ALU 75 mm 09 Titan-Gold	2	67,50 €
	INT106495	MOYEU AV ALU 95 mm 09 Titan-Gold (OPTION)		67,50 €
	CU019	ROULEMENT 6905 Z 25x42x9 DE MOYEU AV / PORTE DISQUE	4	4,50 €
12	PLREVO9	BOCAL LIQUIDE FREIN POMPE MANUEL FRM	1	15,60 €
13	DFCR525	CALE REGLAGE VOIE AV 5 mm Ø25	2	4,70 €
14	DFCR1025	CALE REGLAGE VOIE AV 10 mm Ø25	4	5,90 €
15	DFCB25	CALE BLOCAGE EXT. MOYEU AV Ø25	2	6,90 €
16	MEFM8	ECROU CIK FREIN Ø8	12	1,60 €
17	DFEBF	ECROU NYLSTOP BOUT DE FUSEE	2	2,25 €

SYSTEME DE FREIN KZ - R2 108/FR/14

CODE	DESCRIPTION
INT1068-08	SYSTEME DE FREIN KZ - R2 108/FR/14

**Frein AV
KZ 125bv**

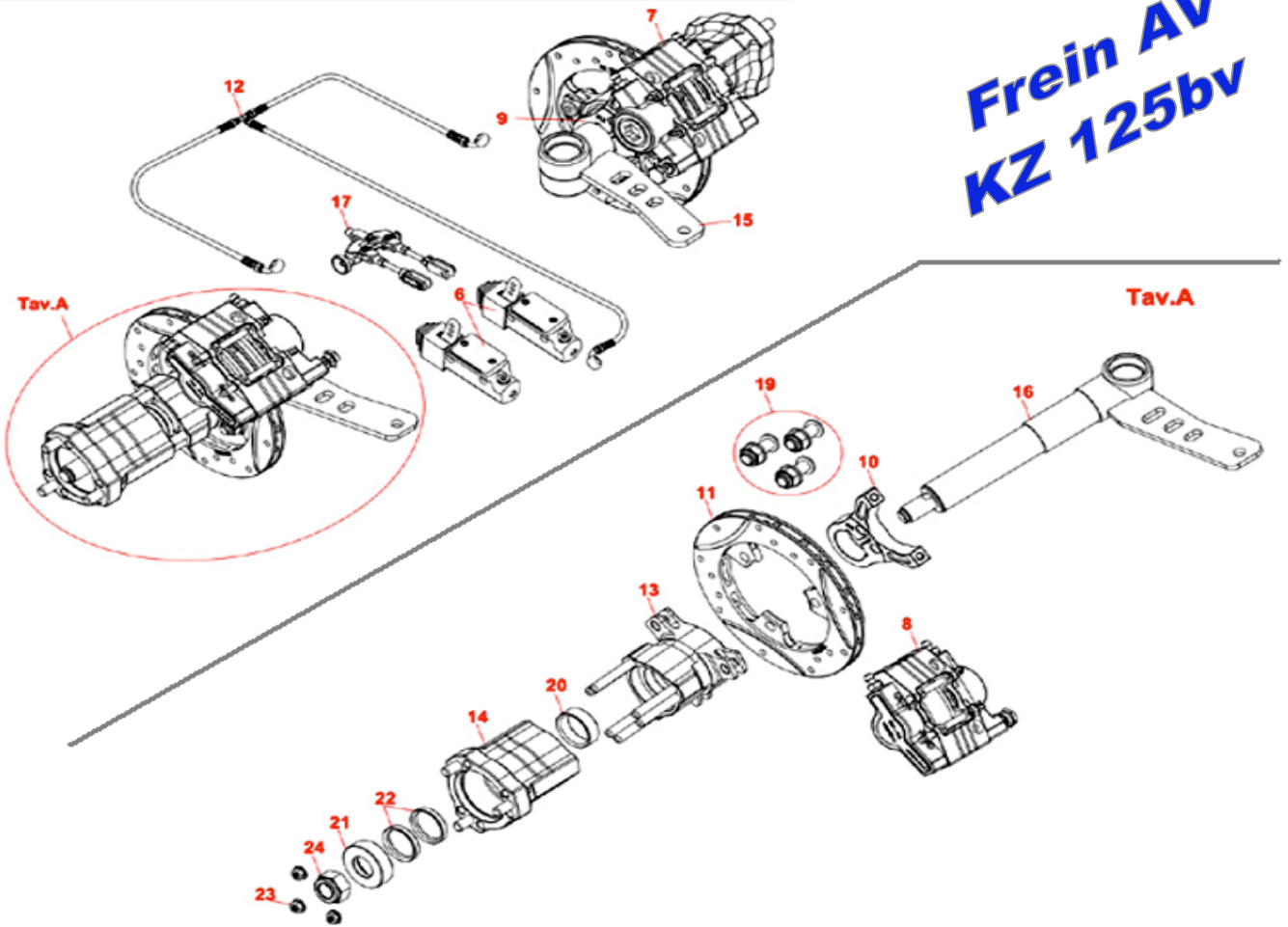

N°	Référence	Désignation	Qté pour 1 châssis	TTC Public unitaire
6	INT0103	POMPE DE FREIN AR R1 / R2 Titan-Gold	2	145,90 €
	FEPEVO3	ENTRETOISE 8x18x5 POMPE EVO 3	4	1,20 €
7	INT1057DX	ETRIER DE FREIN AV R2 KZ, coté droit	1	227,50 €
8	INT1057SX	ETRIER DE FREIN AV R2 KZ, coté gauche	1	227,50 €
	PFAVR2	PLAQUETTES AV R2 NOIRE (la paire)	2	32,50 €
	PFAVR2B	PLAQUETTES AV R2 BLEUE (la paire)		32,50 €
	INT1123	KIT REPARATION ETRIER AV R2 KZ		35,55 €
9	INT1073DX	SUPPORT ETRIER AV R2 KZ, coté droit	1	33,50 €
10	INT1073SX	SUPPORT ETRIER AV R2 KZ, coté gauche	1	33,50 €
	FSEAVEVO9B	CLAVETTE RONDE 5x10 SUPPORT ETRIER	2	2,50 €
11	INT1062	DISQUE DE FREIN AV R2 KZ, droit ou gauche	2	142,50 €
12	INT1061	DURIT FREIN AV R2 KZ	1	59,50 €
13	INT1065	PORTE DISQUE AV / MOYEUR R2 Titan-Gold pour châssis KZ 125bv	2	89,70 €
	CU019	ROULEMENT 6905 Z 25x42x9 DE MOYEU AV / PORTE DISQUE	4	4,50 €
14	INT106475	MOYEU AV ALU 75 mm 09 Titan-Gold	2	67,50 €
	INT106495	MOYEU AV ALU 95 mm 09 Titan-Gold (OPTION)		67,50 €
15	DFDM2	FUSEE Droite chromée	1	115,20 €
16	DFGM2	FUSEE Gauche chromée	1	115,20 €
17	FREPC	REPARTITEUR DE FREINAGE A CHAPE pour châssis KZ 125bv	1	61,00 €
19	INT1092	KIT FIX. DISQUE AV R2 KZ (x 3)	2	16,50 €
20	DFCR1025	CALE REGLAGE VOIE AV 10 mm Ø25	4	5,90 €
21	DFCB25	CALE BLOCAGE EXT. MOYEU AV Ø25	2	6,90 €
22	DFCR525	CALE REGLAGE VOIE AV 5 mm Ø25	2	4,70 €
23	MEFM8	ECROU CIK FREIN Ø8	12	1,60 €
24	DFEBF	ECROU NYLSTOP BOUT DE FUSEE	2	2,25 €

SYSTEME DE FREIN KZ - R1 185/FR/14 - R2 108/FR/14

CODE	DESCRIPTION
INT1068-08 - INT1038-08	SYSTEME DE FREIN KZ - FREIN KF

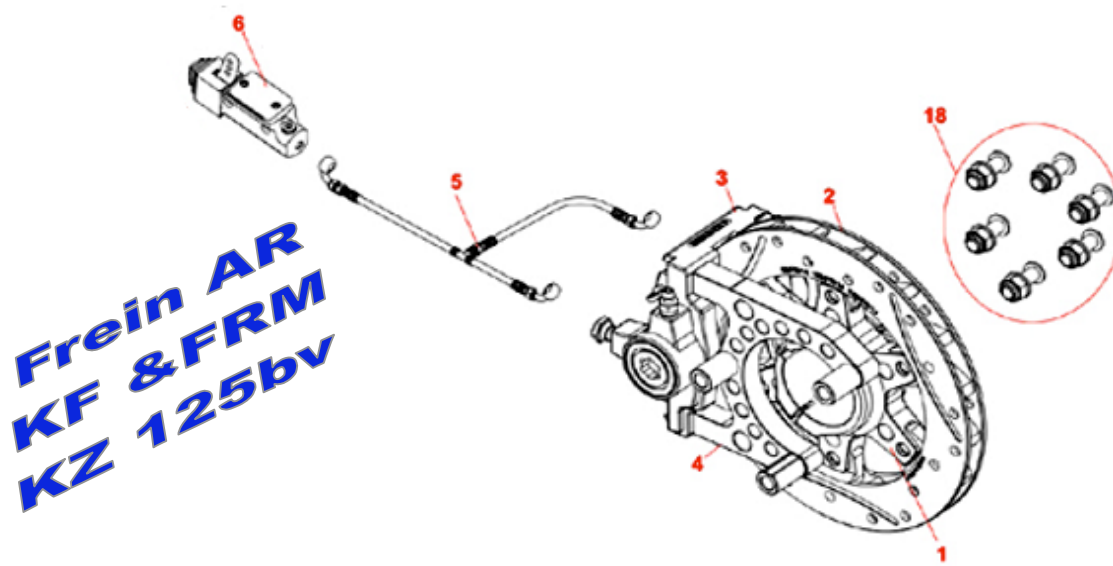

N°	Référence	Désignation	Qté pour 1 châssis	TTC Public unitaire
1	INT1037	PORTE DISQUE Ø50 ALU, titan-Gold	1	72,50 €
2	INT1054	DISQUE DE FREIN AR R2 / R1	1	154,50 €
3	INT1052	ETRIER DE FREIN AR R2 / R1	1	242,00 €
	PFAREVO8N	PLAQUETTES AR EVO8 / R2 NOIRE (la paire) <i>standard</i>	1	35,50 €
	PFAREVO8B	PLAQUETTES AR EVO8 / R2 BLEUE (la paire) <i>+ tendre</i>		35,50 €
	INT1124	KIT REPARATION ETRIER AR R2 KZ / R1		49,95 €
4	INT1063	SUPPORT ETRIER AR R1 / R2 KZ	1	65,80 €
5	INT1051	DURITE FREIN AR R2 KZ	1	38,90 €
6	INT0103	POMPE DE FREIN AR R1 / R2 Titan-Gold	2	145,90 €
18	INT1091	KIT FIX. DISQUE AR R2 KZ (x 6)	1	33,00 €

Praga
FRANCE

Kit excentriques

(fournis à l'achat de votre châssis, sauf excentriques 2° en option)

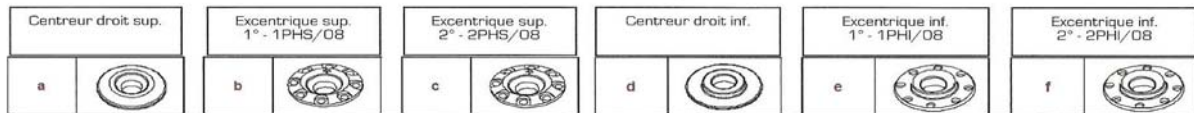

Positions d'excentriques

	Conditions « sec »						Conditions « pluie »	
	Grip standard		Grip avant MAXI avec excentriques 1°		Grip avant MINI avec excentriques 1°		Grip avant MAXI avec excentriques 2°	
	Gauche	Droite	Gauche	Droite	Gauche	Droite	Gauche	Droite
	Position	Position	Position	Position	Position	Position	Position	Position
a	●	●						
b			1 - 5	1 - 5	5 - 1	5 - 1		
c							1 - 5	1 - 5
d	●	●						
e			5 - 1	5 - 1	1 - 5	1 - 5		
f							5 - 1	5 - 1
	2 cales		2 cales		1 cale		3 cales	

Fixation de la direction



Types d'axes arrières 50 x 1030 mm

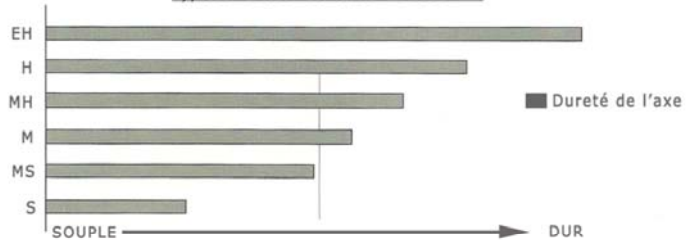

Informations générales

Description	Sec	Pluie
Axe AR	50 x 1030 M - MH	50 x 1030 M - MS
Fusées	Origine M2	Origine M2
Ouverture parallélisme - C	4 mm	8 mm
Excentriques	Voir fiche	2°
Barre stabilisatrice AV NYLON - 1	AVEC	AVEC
Barre stabilisatrice AR - 4	SANS	SANS
Moyeux AV	L. 75 mm	L. 95 mm
Moyeux AR	L. 95 mm	L. 125 mm
Largeur voies AV - A	1220 mm	1250 mm
Largeur voies AR - B	1395 mm	1360 mm

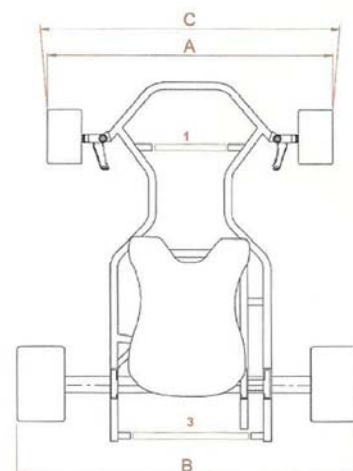

Recommandation pressions de pneumatiques			
Pneumatiques		AV	AR
Dureté	Mou	0,5	0,6
	Moyen	0,5	0,6
	Dur	0,6	0,8

Arbre recommandé	
→	MH - H
→	M - MH
→	M - MS

PRAGA DRAGON

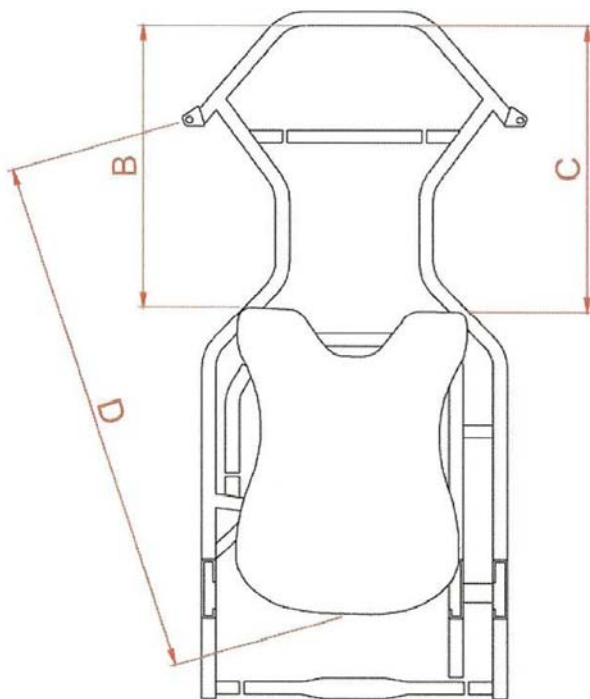

Fixation du siège

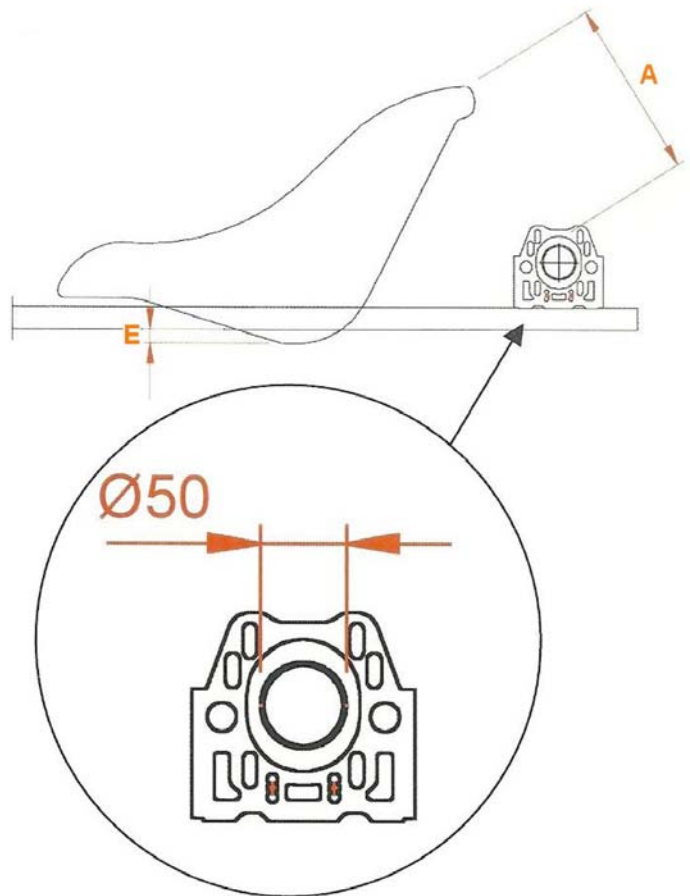

Châssis	Catégorie	Mesure siège (cm)				
		A	B	C	D	E
PRAGA DRAGON	KZ1/KZ2	19,5	62	62,5	106,5	10
	MAX	20,5	62	62,5	106,5	10
	KF1/KF2	20,5	61,5	62	105	10
	KF3	20,5	59	59,5	103/105	10

Fiche d'homologation DRAGON

FICHE D'HOMOLOGATION HOMOLOGATION FORM

Homologation N°

64/CH/17



COMMISSION INTERNATIONALE DE KARTING - FIA



CADRE DU CHÂSSIS / CHASSIS FRAME

Marque	Make	PRAGA
Constructeur	Manufacturer	INTREPID KART INTERNATIONAL S.R.L.
Modèle	Model	DRAGON
Catégorie	Category	KF4 – KF3 – KF2 – KZ2
Durée de l'homologation	Validity of the homologation	6 ans / years
Nombre de pages	Number of pages	4

La présente Fiche d'Homologation reproduit descriptions, illustrations et dimensions du cadre du châssis au moment de l'homologation CIK-FIA. Le Constructeur a la possibilité de les modifier par extension, mais seulement dans les limites fixées par le Règlement CIK-FIA en vigueur.

This Homologation Form reproduces descriptions, illustrations and dimensions of the chassis frame at the moment of the CIK-FIA homologation. The Manufacturer may modify them by Extension, but only within the limits set by the CIK-FIA Regulations in force.

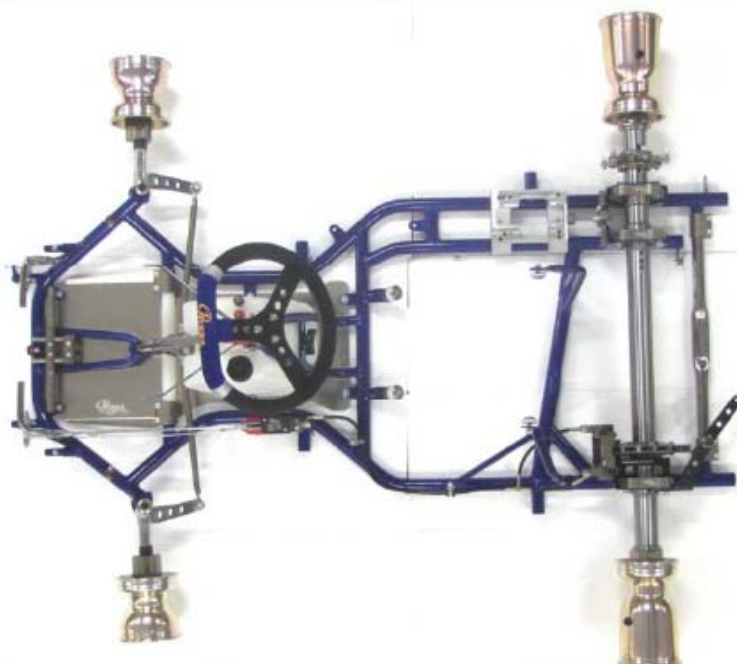

PHOTO VUE DE DESSUS DU CHÂSSIS COMPLET IDENTIQUE À L'UN DES MODÈLES PRÉSENTÉS À L'HOMOLOGATION SANS PARE-CHOC, CARROSSERIE, SIEGE, NI PNEUMATIQUES

PHOTO FROM ABOVE OF COMPLETE CHASSIS IDENTICAL TO ONE OF THE MODELS SUBMITTED FOR HOMOLOGATION WITHOUT BUMPERS, BODYWORK, SEAT OR TYRES

Signature et tampon de l'ASN
Signature and stamp of the ASN

Signature et tampon de la CIK-FIA
Signature and stamp of the CIK-FIA



Signature



Signature

Fiche d'homologation DRAGON

Homologation N°

64/CH/17

A DESSIN TECHNIQUE DU CADRE - Échelle 1:10	A TECHNICAL DRAWING OF FRAME – Scale 1:10
---	--

Le dessin technique sert pour identifier la structure et la géométrie principale du cadre. (dimensions et numérotation des tubes selon tableau section B)
 The technical drawing is used for the identification of the structure and the main geometry of the frame. (dimensions and tubes numbering according table in section B)

Dans le cas où l'axe de la fusée n'est pas rattaché directement à au moins un point du cadre, la cote hors-tout de la/des pièce(s) principale(s) du châssis doit figurer sur la Fiche d'Homologation.
 In the case where the knuckle axle is not directly attached to at least one point of the frame, the overall dimension of the main part(s) of the chassis must be mentioned on the Homologation Form.

Représenter seulement les tubes principaux de la structure et les attaches supportant les fusées et les barres de rigidification nécessitant informations et dimensions à la section B
 Only show tubes from the structure and fixations sustaining the stub axles and the stiffening bars that require details and dimensions as featured in section B

VUE DE DESSUS / VIEW FROM ABOVE

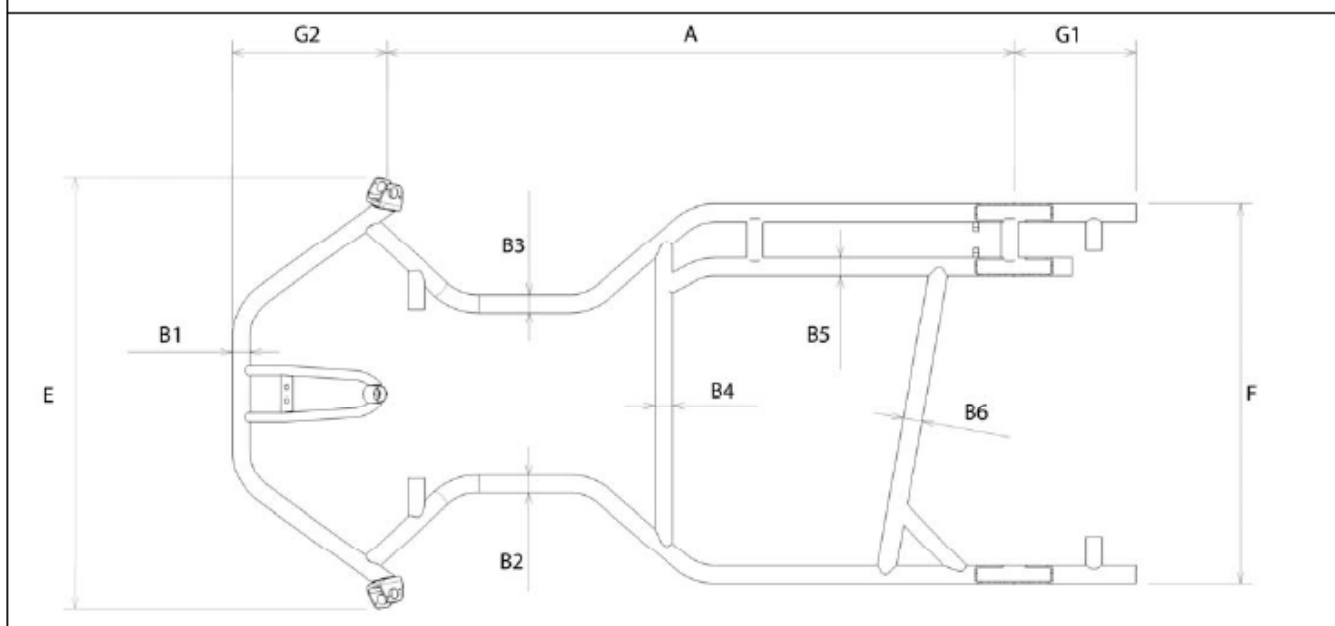

VUE DE CÔTÉ / SIDE VIEW

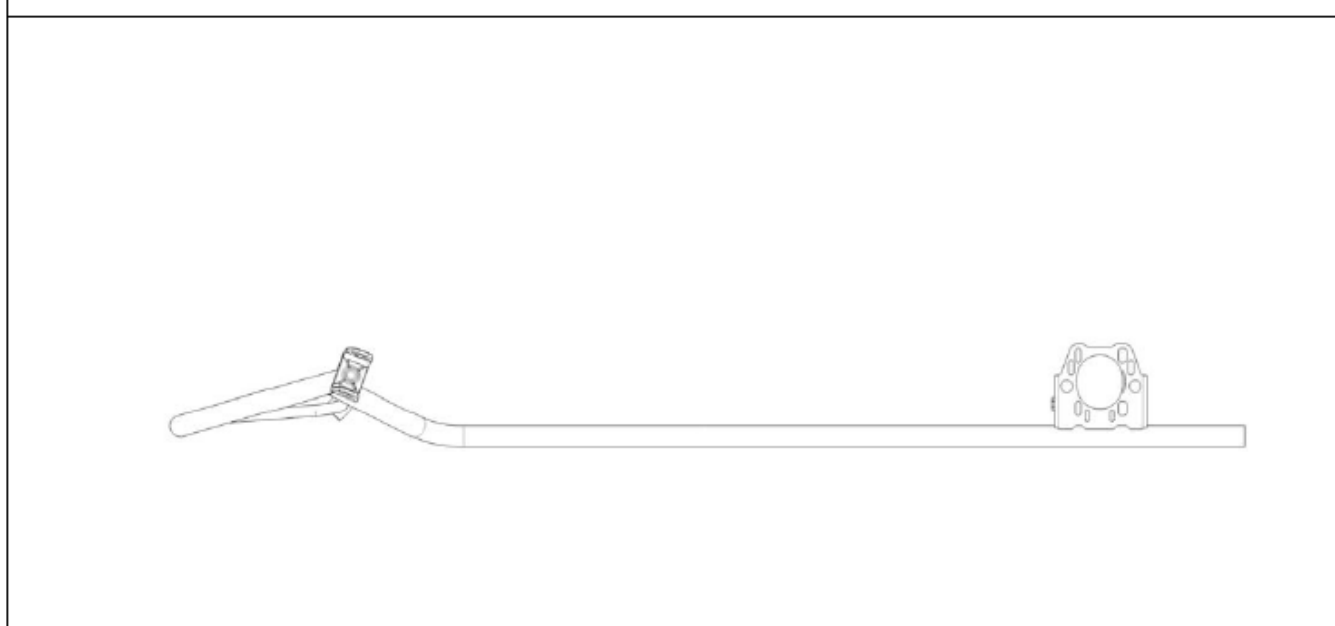

Fiche d'homologation DRAGON

Homologation N°

64/CH/17

B	COTES	B	DIMENSIONS	
1. Cadre	1. Frame		Données	Tolérances
			Data	Tolerances
A= Empattement mesures fixes	A= Wheel base fixed measurements		1052	+/- 10mm
B= Tubes principaux de la structure, diamètre minimum 21mm, d'une longueur supérieure à 150mm, à l'exception des tubes d'un diamètre inférieur à 21mm et tous les supports pour les accessoires.	B= Main tubes of the structure, minimum diameter of 21mm, length over 150mm, except tubes with a diameter of less than 21mm and all the supports for the accessories.		1) Ø30 2) Ø30 3) Ø30 4) Ø30 5) Ø30 6) Ø32 7) 8) 9) 10)	+/- 0.5mm +/- 0.5mm +/- 0.5mm +/- 0.5mm +/- 0.5mm +/- 0.5mm +/- 0.5mm +/- 0.5mm +/- 0.5mm +/- 0.5mm
C = Nombre de courbes dans les tubes de Ø supérieur à 21mm	C = Number of bends on the tubes with a diameter greater than 21mm.		9	—
D = Nombre de tubes ayant un Ø supérieur à 21mm	D = Number of tubes with a diameter greater than 21mm		6	—
E = Largeur avant extérieure	E = Outer front width		726	+/- 10mm
F = Largeur arrière extérieure	F = Outer rear width		642	+/- 10mm
G1 = Porte-à-faux arrière des tubes principaux (obligatoire)	G1 = Rear overhang for the main tubes (mandatory)		210	+/- 15mm
G2 = Porte-à-faux avant du tube principal	G2 = Front overhang for the main tube		261	+/- 10mm
<p><i>Remarque / Remark:</i> Dans les points B, C et D, seuls les tubes principaux d'une longueur supérieure à 150 mm sont à prendre en considération à l'exclusion tous les supports pour accessoires. <i>In points B, C and D, only the main tubes of a length of more than 150 mm are to be taken into consideration, excluding all supports for accessories.</i></p>				

C	PHOTO DU MARQUAGE DU NUMERO D'HOMOLOGATION	C	PHOTO OF THE HOMOLOGATION NUMBER MARKING
---	--	---	--



Le marquage indiqué sur le tube transversal arrière doit rester clairement visible en permanence
The marking located on the rear strut must be clearly visible at all times

Fiche d'homologation DRAGON

Homologation N°

64/CH/17

d	PHOTO DE LA COMMANDE DE FREINAGE	d	PHOTO OF BRAKE CONTROL CABLE
 <p data-bbox="285 1189 1286 1245">La commande de freinage doit être isolée du châssis et montrer la double commande <i>The brake control must be separated from chassis and show the double linkage</i></p>			



Praga
FRANCE

www.praga-kart.fr / contact@praga-kart.fr

Tel : 06 19 68 02 99